

Organisationsreglement (OgR)

der

Einwohnergemeinde Rumisberg

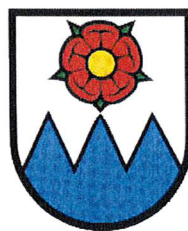

2017

(mit Änderungen vom 28. November 2022)

Inhaltsverzeichnis

A. ORGANISATION	3
A.1 DIE GEMEINDEORGANE	3
A.2 DIE STIMMBERECHTIGTEN	3
A.3 DER GEMEINDERAT	4
A.4 DAS RECHNUNGSPRÜFUNGSORGAN	5
A.5 DIE KOMMISSIONEN	6
A.6 DAS GEMEINDEPERSONAL	6
A.7 DAS SEKRETARIAT	6
B. POLITISCHE RECHTE	7
B.1 STIMMRECHT	7
B.2 INITIATIVE	7
B.3 FAKULTATIVE VOLKSABSTIMMUNG (REFERENDUM)	8
B.4 PETITION	8
C. VERFAHREN AN DER GEMEINDEVERSAMMLUNG	8
C.1 ALLGEMEINE BESTIMMUNGEN	8
C.2 ABSTIMMUNGEN	10
D. URNENABSTIMMUNGEN UND -WAHLEN	11
D.1 ALLGEMEINE BESTIMMUNGEN	11
D.2 URNENWAHLEN	15
D.3 URNENABSTIMMUNGEN	20
E. ÖFFENTLICHKEIT, INFORMATION, PROTOKOLLE	21
E.1 ÖFFENTLICHKEIT	21
E.2 INFORMATION	21
E.3 PROTOKOLLE	21
F. AUFGABEN	22
F.1 AUFGABENWAHRNEHMUNG	22
F.2 AUFGABENERFÜLLUNG	23
G. VERANTWORTLICHKEIT UND RECHTSPFLEGE	23
G.1 VERANTWORTLICHKEIT	23
G.2 RECHTSPFLEGE	24
H. ÜBERGANGS- UND SCHLUSSBESTIMMUNGEN	25
AUFLAGEZEUGNIS	25
ANHANG I: STÄNDIGE KOMMISSION	27
ANHANG II: VERWANDTENAUSSCHLUSS	30

Für alle Personenbezeichnungen wird die männliche Form verwendet; diese gelten sinngemäss auch für Frauen.

A. Organisation

A.1 Die Gemeindeorgane

Organe **Art. 1** Die Organe der Gemeinde sind:

- a) die Stimmberechtigten,
- b) der Gemeinderat und seine Mitglieder, soweit sie entscheidbefugt sind,
- c) die Kommissionen, soweit sie entscheidbefugt sind,
- d) das Rechnungsprüfungsorgan,
- e) das zur Vertretung der Gemeinde befugte Personal.

A.2 Die Stimmberechtigten

Grundsatz **Art. 2** Die Stimmberechtigten sind das oberste Organ der Gemeinde.

Zuständigkeit
a) Urnenwahlen **Art. 3**¹ Die Stimmberechtigten wählen nach dem Majorzverfahren an der Urne:

- a) den Präsidenten (der Versammlung und des Gemeinderates in einer Person),
- b) die vier weiteren Mitglieder des Gemeinderates,

b) Urnenabstimmung ²Die Stimmberechtigten beschliessen an der Urne:

- a) den Grundsatz, ob mit einer oder mehreren Gemeinden ein Zusammenschluss anzustreben ist (Grundsatzbeschluss),
- b) den Zusammenschluss mit einer oder mehreren Gemeinden (Fusionsvertrag und erforderliche Reglemente).

c) Versammlung **Art. 4** Die Versammlung beschliesst:

- a) die Annahme, Abänderung und Aufhebung von Reglementen,
- b) das Budget der Erfolgsrechnung, die Anlage der obligatorischen sowie den Satz der fakultativen Gemeindesteuern,
- c) die Jahresrechnung,
- d) soweit CHF 100'000.-- übersteigend abschliessend, soweit CHF 50'000.-- übersteigend unter Vorbehalt des fakultativen Referendums:
 - neue Ausgaben,
 - von Gemeindeverbänden unterbreitete Sachgeschäfte,
 - Bürgschaftsverpflichtungen und ähnliche Sicherheitsleistungen,
 - Rechtsgeschäfte über Eigentum und beschränkte dingliche Rechte an Grundstücken,
 - Finanzanlagen in Immobilien,
 - Beteiligung an juristischen Personen des Privatrechts mit Ausnahme von Anlagen des Finanzvermögens,
 - Gewährung von Darlehen mit Ausnahme von Anlagen des Finanzvermögens,

- Verzicht auf Einnahmen,
- Anhebung oder Beilegung von Prozessen oder deren Übertragung an ein Schiedsgericht. Massgebend ist der Streitwert,
- Entwidmung von Verwaltungsvermögen,
- e) bei Gemeindeverbänden: den Ein- und Austritt sowie Reglemente, die den Gemeinden zur Beschlussfassung zugewiesen werden,
- f) die Stellungnahme der Gemeinde innerhalb des Verfahrens über die Bildung, Aufhebung oder Gebietsveränderung von Gemeinden,
- g) Ernennung des Rechnungsprüfungsorgans.

Wiederkehrende Ausgaben

Art. 5 Die Ausgabenbefugnis für wiederkehrende Ausgaben ist fünf Mal kleiner als für einmalige.

Nachkredite

a) zu neuen Ausgaben

Art. 6 ¹ Das für einen Nachkredit zuständige Organ bestimmt sich, indem der ursprüngliche Kredit und der Nachkredit zu einem Gesamtkredit zusammengerechnet werden.

² Den Nachkredit beschliesst dasjenige Organ, das für den Gesamtkredit ausgabenberechtigt ist.

³ Beträgt der Nachkredit weniger als zehn Prozent des ursprünglichen Kredits, beschliesst ihn immer der Gemeinderat.

b) zu gebundenen Ausgaben

Art. 7 ¹ Nachkredite zu gebundenen Ausgaben beschliesst der Gemeinderat.

² Der Beschluss über den Nachkredit ist zu publizieren, wenn der Gesamtkredit die ordentliche Kreditzuständigkeit des Gemeinderates für neue Ausgaben übersteigt.

c) Sorgfaltspflicht

Art. 8 ¹ Der Nachkredit ist einzuholen, bevor sich die Gemeinde Dritten gegenüber weiter verpflichtet.

² Wird ein Nachkredit erst beantragt, wenn die Gemeinde bereits verpflichtet ist, kann sie abklären lassen, ob die Sorgfaltspflicht verletzt worden ist und ob weitere Schritte einzuleiten sind. Haftungsrechtliche Ansprüche der Gemeinde gegen die verantwortlichen Personen bleiben vorbehalten.

A.3 Der Gemeinderat

Grundsatz

Art. 9 Der Gemeinderat führt die Gemeinde; er plant und koordiniert ihre Tätigkeiten.

Mitgliederzahl

Art. 10 Der Gemeinderat besteht mit seinem Präsidenten aus fünf Mitgliedern.

Zuständigkeiten	<p>Art. 11 ¹ Dem Gemeinderat stehen alle Befugnisse zu, die nicht durch Vorschriften des Bundes, des Kantons oder der Gemeinde einem andern Organ übertragen sind.</p> <p>² Der Gemeinderat beschliesst über neue, einmalige Ausgaben bis CHF 50'000.-- abschliessend, bis CHF 100'000.-- unter Vorbehalt des fakultativen Referendums.</p> <p>³ Über gebundene Ausgaben beschliesst der Gemeinderat abschliessend.</p> <p>⁴ Der Beschluss über einen gebundenen Verpflichtungskredit ist zu publizieren, wenn er die ordentliche Kreditzuständigkeit des Gemeinderats für neue Ausgaben übersteigt.</p>
Anstellungen	<p>Art. 12 Der Gemeinderat stellt die Angestellten der Gemeinde unabhängig von seiner finanziellen Zuständigkeit an. Er stützt sich dabei auf die Bestimmungen des Personalreglements.</p>
Delegation von Entscheidbefugnissen	<p>Art. 13 ¹ Der Gemeinderat kann in seinem Zuständigkeitsbereich einzelnen seiner Mitglieder, einem Gemeinderatsausschuss oder dem Gemeindepersonal für bestimmte Geschäfte oder Geschäftsbereiche selbständige Entscheidbefugnisse übertragen.</p> <p>² Die Übertragung erfolgt mittels Verordnung.</p>
Verordnungen	<p>Art. 14 ¹ Der Gemeinderat erlässt eine Organisationsverordnung, insbesondere über</p> <ol style="list-style-type: none">a) die Gliederung in Ressorts, Verwaltungsabteilungen, etc. (Organigramm),b) die Zuständigkeiten der einzelnen Gemeinderatsmitglieder und Gemeinderatsausschüsse,c) Sitzungsordnung (Vorbereitung, Einberufung, Verfahren) des Gemeinderates und der Kommissionen,d) Vertretungsbefugnisse des Gemeindepersonals,e) die Zuständigkeit zum Erlass von Verfügungen,f) die Anweisungsbefugnis,g) die Unterschriftsberechtigung. <p>² Darüber hinaus ist der Gemeinderat zuständig zum Erlass der Verordnung über die Internet-Bekanntgabe von öffentlichen Informationen.</p>

A.4 Das Rechnungsprüfungsorgan

Grundsatz	<p>Art. 15 ¹ Die Rechnungsprüfung erfolgt durch eine von der Gemeindeversammlung ernannten externen Revisionsstelle. Der daraus resultierende Aufwand stellt eine wiederkehrende Ausgabe dar.</p> <p>² Das Gemeindegesetz, die Gemeindeverordnung und die Direktionsverordnung über den Finanzhaushalt der Gemeinden umschreiben die</p>
-----------	---

Wählbarkeitsvoraussetzungen und die Aufgaben.

Datenschutz

³ Das Rechnungsprüfungsorgan ist Aufsichtsstelle für Datenschutz gemäss Art. 33 des kant. Datenschutzgesetzes. Die Berichterstattung erfolgt einmal jährlich an die Versammlung.

A.5 Die Kommissionen

Ständige Kommissionen

Art. 16 ¹ Aufgaben, Zuständigkeiten, Organisation und Mitgliederzahl werden im Anhang I zum Reglement bestimmt.

² Der Gemeinderat kann in seinem Zuständigkeitsbereich mittels Verordnung weitere ständige Kommissionen ohne Entscheidbefugnis einsetzen. Diese Verordnung bestimmt deren Aufgaben, Organisation und Mitgliederzahl.

Nichtständige Kommissionen

Art. 17 ¹ Die Stimmberechtigten oder der Gemeinderat können zur Behandlung einzelner in ihre Zuständigkeit fallende Geschäfte nichtständige Kommissionen einsetzen, soweit nicht übergeordnete Vorschriften entgegenstehen.

² Der Einsetzungsbeschluss bestimmt Aufgaben, Zuständigkeit, Organisation und Zusammensetzung.

Delegation

Art. 18 ¹ Die Kommissionen können einzelnen Mitgliedern oder einem Kommissionsausschuss Aufgaben inklusive Entscheidbefugnis übertragen.

² Die Übertragung erfolgt mittels Beschluss.

³ Die Übertragung ist auf bestimmte Geschäfte oder Geschäftsbereiche zu beschränken und bedarf der Zustimmung von drei Vierteln der Kommissionsmitglieder.

A.6 Das Gemeindepersonal

Personalbestimmungen

Art. 19 Die Grundzüge des Dienstverhältnisses, wie Rechtsverhältnis, Lohnsystem sowie Rechte und Pflichten des Personals werden in einem Reglement geregelt.

A.7 Das Sekretariat

Stellung

Art. 20 Der Sekretär des Gemeinderates, der Kommissionen und weiterer Organe, bei denen er nicht Mitglied ist, hat an deren Sitzungen beratende Stimme und Antragsrecht.

B. Politische Rechte

B.1 Stimmrecht

Art. 21 ¹ Schweizer, die seit drei Monaten in der Gemeinde wohnhaft sind und das 18. Altersjahr zurückgelegt haben, sind stimmberechtigt.

² Personen, die wegen dauernder Urteilsunfähigkeit unter umfassender Beistandschaft stehen oder durch eine vorsorgebeauftragte Person vertreten werden, bleiben vom Stimmrecht ausgeschlossen.

B.2 Initiative

Grundsatz

Art. 22 ¹ Die Stimmberechtigten können die Behandlung eines Geschäftes verlangen, wenn es in ihre Zuständigkeit fällt.

Gültigkeit

² Die Initiative ist gültig, wenn sie

- von mindestens einem Zehntel der Stimmberechtigten unterzeichnet ist,
- innert der Frist nach Art. 23 Abs. 2 eingereicht ist,
- entweder als einfache Anregung oder als ausgearbeiteter Entwurf ausgestaltet ist,
- eine vorbehaltlose Rückzugsklausel sowie die Namen der Rückzugsberechtigten enthält,
- nicht rechtswidrig oder undurchführbar ist und
- nicht mehr als einen Gegenstand umfasst.

Anmeldung

Art. 23 ¹ Der Beginn der Unterschriftensammlung ist dem Gemeinderat schriftlich anzuzeigen.

Einreichungsfrist

² Die Initiative ist spätestens sechs Monate nach Anmeldung beim Gemeinderat einzureichen.

³ Ist die Initiative eingereicht, können die Unterzeichnenden ihre Unterschrift nicht mehr zurückziehen.

Ungültigkeit

Art. 24 ¹ Der Gemeinderat prüft, ob die Initiative gültig ist.

² Fehlt eine Voraussetzung nach Art. 22 Abs. 2, verfügt der Gemeinderat die Ungültigkeit der Initiative, soweit der Mangel reicht. Er hört das Initiativkomitee vorher an.

Behandlungsfrist

Art. 25 Der Gemeinderat unterbreitet die Initiative den Stimmberechtigten (an der Urne oder Gemeindeversammlung) innert acht Monaten seit der Einreichung.

B.3 Fakultative Volksabstimmung (Referendum)

Grundsatz	Art. 26 ¹ Mindestens fünf Prozent der Stimmberechtigten können gegen Gemeinderatsbeschlüsse, welche ein CHF 50'000.-- übersteigendes Geschäft gemäss Art. 4 Bst. d betreffen, das Referendum ergreifen.
Referendumsfrist	² Die Referendumsfrist beträgt dreissig Tage seit der Bekanntmachung.
Bekanntmachung	Art. 27 ¹ Die Gemeinde gibt Beschlüsse nach Art. 26 Abs. 1 im amtlichen Anzeiger einmal bekannt. ² Die Bekanntmachung enthält: – den Beschluss, – den Hinweis auf die Referendumsmöglichkeit, – die Referendumsfrist, – die Prozentzahl der Stimmberechtigten, die unterschreiben müssen, – die Einreichungsstelle, – den Hinweis, wo und wann allfällige Unterlagen aufliegen.
Behandlungsfrist	Art. 28 Kommt das Referendum gültig zustande, unterbreitet der Gemeinderat der nächsten Versammlung die Vorlage zum Entscheid.

B.4 Petition

Petition	Art. 29 ¹ Jede Person hat das Recht, Petitionen an Gemeindeorgane zu richten. ² Das zuständige Organ hat die Petition innerhalb eines Jahres zu prüfen und zu beantworten.
----------	--

C. Verfahren an der Gemeindeversammlung

C.1 Allgemeine Bestimmungen

Zeit der Versammlungen	Art. 30 ¹ Der Gemeinderat lädt die Stimmberechtigten zur Versammlung ein – im ersten Halbjahr, um die Jahresrechnung zu beschliessen; – im zweiten Halbjahr, um das Budget der Erfolgsrechnung, die Anlage der obligatorischen Gemeindesteuern sowie den Satz der fakultativen Gemeindesteuern zu beschliessen. ² Der Gemeinderat kann zu weiteren Versammlungen einladen. ³ Der Gemeinderat setzt die Versammlungen so an, dass möglichst viele Stimmberechtigte daran teilnehmen können.
------------------------	--

Einberufung	Art. 31 Der Gemeinderat gibt Ort, Zeit und Traktanden für die Versammlung dreissig Tage vorher im amtlichen Anzeiger bekannt.
Traktanden	Art. 32 Die Versammlung darf nur traktandierte Geschäfte endgültig beschliessen.
Erheblicherklären von Anträgen	Art. 33 ¹ Unter dem Traktandum Verschiedenes kann eine stimmberechtigte Person verlangen, dass der Gemeinderat für die nächste Versammlung ein Geschäft, das in die Zuständigkeit der Versammlung fällt, traktandiert. ² Der Präsident unterbreitet diesen Antrag der Versammlung zum Entscheid. ³ Nehmen die Stimmberechtigten den Antrag an, hat er die gleiche Wirkung wie eine Initiative.
Rügepflicht	Art. 34 ¹ Stellt eine stimmberechtigte Person die Verletzung von Zuständigkeits- bzw. Verfahrensvorschriften fest, hat sie den Präsidenten sofort auf diese hinzuweisen. ² Unterlässt sie pflichtwidrig einen solchen Hinweis, verliert sie das Beschwerderecht (Art. 49a des Gemeindegesetzes).
Vorsitz	Art. 35 ¹ Der Präsident leitet die Versammlung. ² Die Versammlung entscheidet über nicht geregelte Verfahrensfragen. ³ Der Präsident entscheidet über Rechtsfragen.
Eröffnung	Art. 36 Der Präsident – eröffnet die Versammlung, – fragt, ob alle Anwesenden stimmberechtigt sind, – sorgt dafür, dass Nichtstimmberechtigte gesondert sitzen, – veranlasst die Wahl der Stimmzähler, – lässt die Anzahl der Stimmberechtigten feststellen, – gibt Gelegenheit, die Reihenfolge der Traktanden zu ändern und – macht auf die Rügepflicht (Art. 34) aufmerksam.
Eintreten	Art. 37 Die Versammlung tritt ohne Beratung und Abstimmung auf jedes Geschäft ein.
Beratung	Art. 38 ¹ Die Stimmberechtigten dürfen sich zum Geschäft äussern und Anträge stellen. Der Präsident erteilt ihnen das Wort. ² Die Versammlung kann die Redezeit und die Zahl der Äusserungen beschränken.

³ Der Präsident klärt nach unklaren Äusserungen ab, ob ein Antrag vorliegt.

Ordnungsantrag

Art. 39 ¹ Die Stimmberechtigten können beantragen, die Beratung zu schliessen.

² Der Präsident lässt über einen solchen Ordnungsantrag sofort abstimmen.

³ Nimmt die Versammlung diesen Antrag an, haben einzig noch
– die Stimmberechtigten, die sich vor dem Antrag gemeldet haben,
– die Sprecher der vorberatenden Organe und
– wenn es um Initiativen geht, ein Sprecher der Initianten das Wort.

C.2 Abstimmungen

Allgemeines

Art. 40 Der Präsident

- schliesst die Beratung, wenn sich niemand mehr äussern will und
- erläutert das Abstimmungsverfahren.

Abstimmungsverfahren

Art. 41 ¹ Das Abstimmungsverfahren ist so festzulegen, dass der wahre Wille der Stimmberechtigten zum Ausdruck kommt.

² Der Präsident

- unterbricht wenn nötig die Versammlung, um das Abstimmungsverfahren vorzubereiten,
- erklärt Anträge für ungültig, die rechtswidrig sind oder vom Traktandum nicht erfasst werden,
- lässt über einen allfälligen Rückweisungsantrag abstimmen,
- fasst diejenigen Anträge zu Gruppen zusammen, die sich nicht gleichzeitig verwirklichen lassen und
- lässt für jede Gruppe den Sieger (Art. 42) ermitteln.

Gruppensieger
(Cupsystem)

Art. 42 ¹ Der Präsident fragt bei zwei Anträgen, die sich nicht gleichzeitig verwirklichen lassen: „Wer ist für Antrag A?“ - „Wer ist für Antrag B?“. Der Antrag, auf den mehr Stimmen entfallen, ist Gruppensieger.

² Liegen drei oder mehr Anträge, die sich nicht gleichzeitig verwirklichen lassen, vor, stellt der Präsident gemäss Abs. 1 solange zwei Anträge einander gegenüber, bis der Gruppensieger feststeht (Cupsystem).

³ Der Gemeindeschreiber schreibt die Anträge der Reihe nach auf. Der Präsident stellt zuerst den letzten Antrag dem zweitletzten gegenüber, den Sieger dem drittletzten usw.

Schlussabstimmung

Art. 43 Der Präsident stellt am Schluss die bereinigte Vorlage vor und fragt: „Wollt ihr diese Vorlage annehmen?“

Form	Art. 44 ¹ Die Versammlung stimmt offen ab. ² Ein Viertel der anwesenden Stimmberechtigten kann eine geheime Abstimmung verlangen.
Stichentscheid	Art. 45 Der Präsident stimmt mit. Bei Stimmengleichheit gibt er zudem den Stichentscheid.
Konsultativabstimmung	Art. 46 ¹ Der Gemeinderat kann die Versammlung einladen, sich zu Geschäften zu äussern, die nicht in ihre Zuständigkeit fallen. ² Er ist an diese Stellungnahme nicht gebunden. ³ Das Verfahren ist gleich wie bei Abstimmungen (Art. 40 ff.).

D. Urnenabstimmungen und -wahlen

D.1 Allgemeine Bestimmungen

Briefliche Stimmabgabe	Art. 47 Für die briefliche Stimmabgabe gelten die gleichen Bestimmungen wie für die eidgenössischen und kantonalen Abstimmungen und Wahlen.
Stellvertretung	Art. 48 Stellvertretung bei der Stimmabgabe ist nicht zugelassen.
Abstimmungs- und Wahltag	Art. 49 ¹ Die Abstimmungs- und Wahltag werden vom Gemeinderat so festgesetzt, dass sie in der Regel auf eidgenössische oder kantonalen Abstimmungen oder Wahlen fallen. ² Ist ein zweiter Wahlgang erforderlich, findet dieser in der Regel drei Wochen später statt.
Urnenöffnungszeiten	Art. 50 Die Urnen sind am Abstimmungs- oder Wahltag (Sonntag) von 10.30 bis 11.30 Uhr geöffnet.
Druck der Stimm- und Wahlzettel	Art. 51 ¹ Der Gemeindegemeinschreiber ordnet den Druck der Stimm- und Wahlzettel an. ² Bei Wahlen lässt er für alle Stimmberechtigten - Wahlzettel mit den bereinigten Wahlvorschlägen (ausseramtliche) und - Wahlzettel ohne Vordruck (amtliche) herstellen. ³ Die Unterzeichnenden der Wahlvorschläge können zusätzliche

ausseramtliche Wahlzettel zum Selbstkostenpreis beziehen.

⁴ Die Kandidaten sind auf den Wahlzetteln fortlaufend zu nummerieren. Werden weniger Kandidaten aufgeführt, als Sitze zu besetzen sind, sind die fehlenden Vorschläge mit weiter zu nummerierenden leeren Linien zu versehen.

⁵ Finden gleichzeitig Abstimmungen und Wahlen statt, müssen sich die Zettel in der Farbe voneinander unterscheiden.

⁶ Auf den Stimmzetteln sind die einzelnen Gegenstände, über die abgestimmt wird, zu bezeichnen. Zudem ist zu vermerken, dass eine Vorlage mit „Ja“ angenommen und mit „Nein“ verworfen werden kann.

Stimmrechtsausweis	<p>Art. 52 ¹ Der Gemeindegemeinschreiber sorgt dafür, dass die Stimmrechtsausweise spätestens drei Wochen vor dem Abstimmungs- oder Wahltag den Stimmberechtigten zugestellt werden. Vorbehalten bleibt die Sonderregelung nach Art. 53 Abs. 1 hienach.</p> <p>² Der Stimmrechtsausweis enthält folgende Angaben:</p> <ul style="list-style-type: none">a) Name, Vorname, Anrede und Adresse des Stimmberechtigten,b) Auskunft darüber, bei welchen Wahlen oder Abstimmungen der Stimmberechtigte teilnehmen darfc) Datum der Wahl oder Abstimmung <p>³ Stimmberechtigte, die im Stimmregister eingetragen sind und keinen Stimmrechtsausweis erhalten oder diese verloren haben, können vom Stimmregisterführer ein Doppel verlangen. Das Begehren muss spätestens am Donnerstag vor dem Wahltag bis Büroschluss gestellt werden.</p> <p>⁴ Der neue Stimmrechtsausweis ist mit „Doppel“ zu bezeichnen. Er darf den Stimmberechtigten nur gegen Vorweisung des Passes oder der Identitätskarte ausgehändigt werden.</p>
Zustellung der Stimm- und Wahlzettel	<p>Art. 53 ¹ Die Stimmberechtigten erhalten die Stimm- und Wahlzettel spätestens drei Wochen vor dem Abstimmungs- oder Wahltag. Sind für gleichzeitig stattfindende eidgenössische oder kantonale Urnengänge kürzere Zustellfristen möglich, so gelten diese auch für die Zustellung der kommunalen Stimm- und Wahlzettel.</p> <p>² Bei einem zweiten Wahlgang sind sämtliche Wahlunterlagen spätestens fünf Tage vor dem Wahltag zuzustellen.</p>
Wahlprospekte	<p>³ Bei kommunalen Wahlen können die Parteien und Wählergruppen ihre Wahlprospekte auf Kosten der Gemeinde verschicken lassen. Der Gemeinderat erlässt Weisungen betreffend Format, Gewicht, Abgabetermin und Mithilfe beim Verpacken.</p>
Abstimmungs- botschaft	<p>⁴ Bei Abstimmungen ist den Stimmberechtigten zusammen mit dem Stimmzettel eine kurze und sachliche Botschaft des Gemeinderats zuzustellen, die auch den Gegenargumenten Rechnung trägt.</p>

Auflage der Stimm- und Wahlzettel	Art. 54 Den Stimmberechtigten sind in den Stimmlokalen in genügender Anzahl leere amtliche Stimm- und Wahlzettel zur Verfügung zu halten. Andere, insbesondere ausseramtliche Stimm- und Wahlzettel sowie Aufrufe oder Wahlvorschläge dürfen im Stimmlokal weder ausgeteilt noch aufgelegt, angeschlagen oder angeschrieben werden.
Abstimmungs- und Wahlausschuss	Art. 55 ¹ Der Gemeinderat wählt den Abstimmungs- und Wahlausschuss (im folgenden „Ausschuss“) und dessen Präsident für vier Jahre. Der Ausschuss besteht aus mindestens fünf stimmberechtigten Personen. ² Bei Abstimmungen mit mehreren Vorlagen oder Wahlen kann der Gemeinderat den Ausschuss erweitern. ³ Die Namen der Mitglieder sind bei Änderungen im Internet zu veröffentlichen. ⁴ Bei Urnenwahlen wirkt das Verwaltungspersonal bei der Ermittlung des Ergebnisses von Amtes wegen mit. ⁵ Der Ausschuss sorgt für Ruhe und Ordnung im und vor dem Stimmlokal und verhindert gesetzeswidrige Handlungen. Er sorgt dafür, dass die Stimmberechtigten die Stimm- und Wahlzettel unbeeinflusst und ungestört ausfüllen können.
Instruktion	⁶ Der Gemeinderat muss die Ausschussmitglieder vor dem Urnengang zu einer Instruktion einberufen.
Ungültige Abstimmung oder Wahl	Art. 56 ¹ Nach Schluss des Abstimmungs- und Wahlganges stellt der Ausschuss zunächst fest, wie viele Stimmrechtsausweise und abgestempelte Stimm- oder Wahlzettel eingelangt sind. ² Übersteigt die Zahl der abgestempelten Zettel die Zahl der Stimmrechtsausweise, ist die Abstimmung oder Wahl ungültig. Der Ausschuss hält dieses Ergebnis im Protokoll fest und teilt es unverzüglich dem Gemeindepräsidenten mit. Die Stimmrechtsausweise und Zettel sind versiegelt oder plombiert und sicher aufzubewahren.
Neuansetzung	³ In diesem Fall setzt der Gemeinderat einen neuen Abstimmungs- oder Wahlgang an. Bei Wahlen können keine neuen Wahlvorschläge eingereicht werden. Die bestehenden Listen und Vorschläge bleiben gültig.
Gültige Abstimmung oder Wahl	⁴ Ist die Zahl der abgestempelten Zettel nicht grösser als die Zahl der Stimmrechtsausweise, ist die Abstimmung oder Wahl gültig und der Ausschuss ermittelt das Ergebnis nach den folgenden Bestimmungen.
Ermittlung der Ergebnisse	Art. 57 ¹ Die Ergebnisse der Abstimmungen und Wahlen werden vom gesamten Ausschuss ermittelt. Er führt die Auszählung so rasch als möglich zu Ende. ² Die Zulässigkeit der vorzeitigen Auszählung richtet sich nach Artikel 19 der kantonalen Verordnung über die politischen Rechte (PRV).

Nachzählung aufgrund sehr knappem Ergebnis	<p>Art. 58 ¹ Fällt das definitive Ergebnis einer Majorzwahl oder einer Abstimmung sehr knapp aus, ordnet der Gemeinderat eine Nachzählung an.</p> <p>² Wann ein Ergebnis als sehr knapp gilt, richtet sich nach Art. 27 des Gesetzes über die politischen Rechte (PRG).</p>
Bekanntgabe der Ergebnisse	<p>Art. 59 ¹ Der Gemeindegeschreiber hat die Ergebnisse jedes Abstimmungs- oder Wahlgangs im öffentlichen Anschlagkasten oder auf andere ortsübliche Weise sofort bekanntzugeben.</p>
Erwahrung	<p>² Der Gemeinderat erwahrt die Ergebnisse von Gemeindeabstimmungen und -wahlen, wenn</p> <ul style="list-style-type: none">- keine Mängel zu beheben sind,- durch die Wahl keine Unvereinbarkeit eingetreten und- die Beschwerdefrist unbenutzt abgelaufen oder über eingegangene Beschwerden rechtskräftig entschieden ist.
Veröffentlichung	<p>³ Die erwahrten Ergebnisse werden im amtlichen Anzeiger veröffentlicht.</p>
Wahlanzeige	<p>⁴ Der Gemeinderat stellt den Gewählten eine Wahlanzeige zu.</p>
Verfahren bei Unregelmässigkeiten, Anzeige	<p>Art. 60 ¹ Jede Person kann dem Gemeinderat Unregelmässigkeiten oder Mängel bei einer Abstimmung oder Wahl oder im Zusammenhang mit einem Volksbegehren anzeigen.</p> <p>² Der Gemeinderat ordnet eine Untersuchung an, wenn die angezeigten Unregelmässigkeiten oder Mängel schwerwiegend oder nicht offensichtlich sind.</p> <p>³ Der Gemeinderat ordnet von sich aus Massnahmen an, wenn ihm Unregelmässigkeiten bei einer Abstimmung oder Wahl zur Kenntnis gelangen.</p> <p>⁴ Er trifft die notwendigen Anordnungen zur Behebung festgestellter Mängel wenn möglich vor Schluss des Abstimmungs- oder Wahlgangs.</p>
Abstimmungs- und Wahlprotokoll	<p>Art. 61 ¹ Der Ausschuss erstellt über jeden Abstimmungs- und Wahlgang ein Protokoll.</p> <p>² Das Protokoll muss enthalten:</p> <ul style="list-style-type: none">- das Datum und den Zweck der Abstimmung oder Wahl,- die Zahl der Stimmberechtigten gemäss Stimmregister,- die Zahl der eingelangten Stimmrechtsausweise,- die Stimmbeteiligung,- die Zahl der leeren und ungültigen Stimm- und Wahlzettel,- die Zahl der in Betracht fallenden gültigen Stimm- und Wahlzettel,- allfällige Bemerkungen des Ausschusses. <p>³ Ferner bei Abstimmungen die Zahl der annehmenden und verwerfenden Stimmen pro Vorlage.</p>

⁴ Bei Majorzwahlen zudem:

- die Zahl der auf jeden Kandidaten entfallenden Stimmen,
- das absolute Mehr im ersten Wahlgang,
- die Namen der Gewählten.

⁵ Das Protokoll ist vom Präsidenten und dem Sekretär des Ausschusses zu unterzeichnen und dem Gemeinderat zuzustellen.

Aufbewahrung Stimm- und Wahlunterlagen **Art. 62** ¹ Die Stimm- und Wahlzettel sowie die Stimmrechtsausweise werden verpackt, versiegelt und mit einem Doppel des Abstimmungs- und Wahlprotokolls zusammen sicher aufbewahrt.

² Die leeren, die für ungültig erklärten und die nicht abgestempelten Zettel werden separat gebündelt und mit den gültigen Zetteln verpackt.

³ Nach unbenütztem Ablauf der Beschwerdefrist oder der rechtskräftigen Beurteilung allfälliger Beschwerden vernichtet der Gemeindeschreiber das Material. Die Vernichtung ist zu protokollieren.

Beschwerden **Art. 63** ¹ Beschwerden in Wahlsachen sind binnen zehn Tagen, alle übrigen Beschwerden binnen dreissig Tagen beim Regierungstatthalter zu erheben.

² Die Frist beginnt für Urnenabstimmungen und -wahlen am Tag nach dem Urnengang zu laufen.

³ Werden Handlungen im Zusammenhang mit der Vorbereitung einer Abstimmung oder Wahl gerügt und endet die zehntägige Beschwerdefrist nicht erst nach dem Wahl- oder Abstimmungstermin, so ist gegen die Vorbereitungshandlung Beschwerde zu führen. Die Frist beginnt am Tag nach der Eröffnung oder Veröffentlichung des angefochtenen Akts zu laufen.

D.2 Urnenwahlen

Wählbarkeit **Art. 64** Wählbar sind

- a) in den Gemeinderat und in das Präsidium, die in der Gemeinde Stimmberechtigten,
- b) in Kommissionen mit Entscheidungsbefugnis, die in der Gemeinde Stimmberechtigten (vorbehalten bleibt Bst. e),
- c) in Kommissionen ohne Entscheidungsbefugnis, alle urteilsfähigen Personen,
- d) in die Organe der Rechnungsprüfung, die nach den Bestimmungen der kantonalen Gemeindeverordnung befähigten Personen,
- e) ¹ in die Schulkommission, die in eidgenössischen Angelegenheiten Stimmberechtigten.

Unvereinbarkeit **Art. 65** ¹ Dem unmittelbar übergeordneten Organ darf eine durch die Gemeinde beschäftigte Person nicht angehören, wenn ihre Entschädi-

¹ Eingefügt durch Beschluss der Gemeindeversammlung vom 28. November 2022

	<p>gung das Minimum der obligatorischen Versicherung gemäss dem Bundesgesetz über die berufliche Vorsorge erreicht.</p> <p>² Der Gemeinderat stellt die Unterordnungsverhältnisse in einem Organigramm dar.</p> <p>³ Mitglieder des Rechnungsprüfungsorgans dürfen nicht gleichzeitig dem Gemeinderat, einer Kommission oder dem Gemeindepersonal angehören.</p>
Verwandtenausschluss	<p>Art. 66 Der Verwandtenausschluss für den Gemeinderat und das Rechnungsprüfungsorgan richtet sich nach den Vorschriften des Gemeindegesetzes (vgl. Anhang II).</p>
Ausscheidungsregeln	<p>Art. 67 ¹ Besteht zwischen gleichzeitig Gewählten ein Ausschlussgrund gemäss Art. 66, gilt mangels freiwilligem Verzicht diejenige Person als gewählt, die am meisten Stimmen erhalten hat. Der Präsident zieht bei Stimmgleichheit das Los.</p> <p>² Bei Vorliegen eines Ausschlussgrundes zwischen gleichzeitig im Mehrheits- und Verhältniswahlverfahren gewählten Personen, gilt die Erstere als gewählt. Vorbehalten bleibt der freiwillige Verzicht.</p> <p>³ Besteht zwischen einer neu gewählten und einer bereits im Amt stehenden Person ein Ausschlussgrund, ist die neue Wahl ungültig, wenn die bereits im Amt stehende Person nicht freiwillig zurücktritt.</p>
Offenlegungspflicht	<p>Art. 68 Jeder Kandidat für den Gemeinderat, das Rechnungsprüfungsorgan oder eine Kommission mit Entscheidbefugnis hat vor seiner Wahl Interessenbindungen offenzulegen, die ihn in der Ausübung des Amtes beeinflussen können.</p>
Amtsdauer	<p>Art. 69 ¹ Die Amtsdauer gewählter Organe beträgt vier Jahre. Sie beginnt und endet mit dem Kalenderjahr.</p> <p>² Die Amtsdauer beginnt und endet für alle Mitglieder eines Organs zur selben Zeit.</p>
Amtszeitbeschränkung	<p>Art. 70 ¹ Die Amtszeit ist auf drei Amtsdauern beschränkt. Eine erneute Wahl ist frühestens nach vier Jahren möglich.</p> <p>² Angebrochene Amtsdauern fallen ausser Betracht.</p> <p>³ Für den Präsidenten des Gemeinderates fallen die Amtsdauern als Gemeinderatsmitglied ausser Betracht. Dies gilt nicht für Kommissionen.</p> <p>⁴ Für das Rechnungsprüfungsorgan gilt keine Amtszeitbeschränkung.</p>
Wahltermin	<p>Art. 71 ¹ Die Gesamterneuerungswahlen finden alle vier Jahre im letzten Quartal statt.</p>

Wahlkreis	² Die Gemeinde bildet einen Wahlkreis.
Ausschreibung der Wahlen	³ Der Gemeinderat gibt die Urnenwahlen mindestens neun Wochen vor dem Wahltag im amtlichen Anzeiger bekannt. Gleichzeitig veröffentlicht er den Termin für die Einreichung der Wahlvorschläge.
Wahlvorschläge	Art. 72 ¹ Die Wahlvorschläge sind bis zum fünfundvierzigsten Tag vor dem Wahltag (Donnerstag, 16.00 Uhr) der Gemeindeschreiberei einzureichen. ² Der Wahlvorschlag muss von mindestens zehn Stimmberechtigten unterzeichnet sein. Die Unterzeichnung des eigenen Wahlvorschlags ist nicht zulässig. ³ Stimmberechtigte dürfen nicht mehr als einen Wahlvorschlag für das gleiche Amt unterzeichnen. Sie können nach Einreichung des Wahlvorschlags ihre Unterschrift nicht zurückziehen.
Ausschlussgründe	Art. 73 ¹ Wer für ein Amt kandidiert, darf für das gleiche Organ nicht auf mehr als einem Wahlvorschlag stehen. ² Stehen Vorgeschlagene auf mehreren Wahlvorschlägen, so haben sie sich auf Aufforderung des Gemeindeschreibers bis zum neununddreissigsten Tag vor dem Wahltag (Mittwoch, 12.00 Uhr) für einen zu entscheiden. Auf den übrigen werden sie gestrichen. ³ Geben sie innerhalb dieser Frist keine Erklärung ab, so werden sie auf allen Vorschlägen gestrichen.
Inhalt der Wahlvorschläge	Art. 74 ¹ Die Wahlvorschläge müssen Familien- und Vornamen, Geburtsjahr, Beruf und Wohnadresse sowie die unterschriebene Zustimmung der Vorgeschlagenen enthalten. ² Zu seiner Unterscheidung von andern Vorschlägen muss jeder Vorschlag eine geeignete Bezeichnung tragen. ³ Ein Wahlvorschlag darf nicht mehr Namen enthalten, als Sitze zu besetzen sind.
Vertreter	Art. 75 Die Erstunterzeichner der Wahlvorschläge, im Falle ihrer Verhinderung die Zweitunterzeichner, gelten gegenüber den Gemeindeorganen als bevollmächtigte Vertreter. Sie sind befugt, rechtsverbindlich die nötigen Erklärungen zur Bereinigung ihres Wahlvorschlags abzugeben.
Prüfung der Wahlvorschläge	Art. 76 ¹ Der Gemeindeschreiber prüft jeden Wahlvorschlag sogleich bei der Einreichung und macht den Überbringer auf allfällige Mängel aufmerksam. ² Werden Mängel erst später entdeckt, so werden sie unverzüglich dem Vertreter des Wahlvorschlags mitgeteilt. Bis zu dem in Art. 73 Abs. 2

erwähnten Zeitpunkt können die Mängel behoben werden. Nach diesem Zeitpunkt dürfen an den Wahlvorschlägen keine Änderungen mehr vorgenommen werden.

³ Wollen die Vertreter die Mängel nicht anerkennen, entscheidet der Gemeinderat unverzüglich.

Fehlende Wahlvorschläge

Art. 77 ¹ Werden keine oder zu wenig Wahlvorschläge eingereicht, können die Stimmberechtigten für die nicht bereits in stiller Wahl besetzten Sitze beliebig wählbare Personen wählen. Es sind diejenigen gewählt, die am meisten Stimmen erzielt haben. Bei gleicher Stimmenzahl entscheidet das Los.

² Der Gemeindegemeinschafter hat das Fehlen von genügend gültigen Wahlvorschlägen samt Hinweis auf die Freiheit der Stimmabgabe nach Absatz 1 mindestens vier Wochen vor dem Wahltag im amtlichen Anzeiger bekanntzumachen.

Wahlvorschläge

Art. 78 ¹ Der Gemeindegemeinschafter versieht die Wahlvorschläge mit einer Ordnungsnummer.

Veröffentlichung

² Er veröffentlicht die Wahlvorschläge in ihrer endgültigen Form ohne die Namen der Unterzeichnenden im amtlichen Anzeiger. Die Publikation erfolgt mindestens vier Wochen vor dem Wahltag.

Ausfüllen des Wahlzettels

Art. 79 ¹ Es kann nur für Kandidaten gestimmt werden, deren Name auf einem gültigen Wahlvorschlag steht.

² Wer einen ausseramtlichen Wahlzettel benützt, kann handschriftlich Namen von Kandidaten streichen und solche anderer Wahlvorschläge eintragen (panaschieren).

³ Kumulieren ist nicht zulässig.

Ungültige Wahlzettel

Art. 80 ¹ Wahlzettel, die nicht vom Ausschuss abgestempelt sind, fallen ausser Betracht.

² Abgestempelte Wahlzettel sind ungültig, wenn sie

- nicht aus dem von der Gemeindeverwaltung gedruckten Satz der amtlichen und ausseramtlichen Wahlzettel stammen,
- nur Namen von nichtvorgeschlagenen Kandidaten enthalten,
- anders als eigenhändig und handschriftlich ausgefüllt oder geändert sind,
- den Wählerwillen nicht eindeutig erkennen lassen,
- ehrverletzende Äusserungen oder offensichtliche Kennzeichen enthalten.

³ Bei brieflicher Stimmabgabe bleiben ausserdem die hierfür geltenden besonderen Ungültigkeitsgründe vorbehalten.

Ungültige Namen	<p>Art. 81 ¹ Namen, die auf keinem Wahlvorschlag stehen, sind ungültig und werden gestrichen.</p> <p>² Steht der Name eines Kandidaten mehr als einmal auf einem Wahlzettel, so werden die Wiederholungen gestrichen.</p>
Streichungen	<p>Art. 82 ¹ Enthält ein Wahlzettel nach Vornahme allfälliger Streichungen im Sinne von Art. 81 mehr Namen, als Sitze zu besetzen sind, werden die überzähligen Namen gestrichen.</p> <p>² Mit der Streichung ist am Ende des Wahlzettels unten rechts zu beginnen. Es sind jedoch zuerst die gedruckten Namen zu streichen.</p>
Erster Wahlgang	<p>Art. 83 ¹ Im ersten Wahlgang ist gewählt, wer das absolute Mehr erreicht hat.</p>
Absolutes Mehr	<p>² Die Zahl der gültigen Wahlzettel wird halbiert. Die nächsthöhere Zahl ist das absolute Mehr. Für die Berechnung des absoluten Mehrs fallen die leeren Zettel ausser Betracht.</p> <p>³ Das absolute Mehr wird für jede zu besetzende Behörde oder Stelle gesondert ermittelt.</p> <p>⁴ Erreichen zu viele Kandidaten das absolute Mehr, so sind diejenigen gewählt, die am meisten Stimmen haben.</p> <p>⁵ Ist nur ein Sitz zu besetzen und bewerben sich dafür zwei gültig vorgeschlagene, ist gewählt, wer mehr Stimmen erzielt. Bei Stimmengleichheit gilt Art. 85.</p>
Zweiter Wahlgang	<p>Art. 84 ¹ Haben im ersten Wahlgang zu wenig Kandidaten das absolute Mehr erreicht, ordnet der Gemeinderat einen zweiten Wahlgang an.</p> <p>² Im zweiten Wahlgang bleiben doppelt so viele Kandidaten in der Wahl, als noch Sitze zu besetzen sind. Massgebend ist die Stimmenzahl des ersten Wahlgangs.</p>
Relatives Mehr	<p>³ Gewählt sind die Kandidaten mit den höchsten Stimmenzahlen.</p>
Los	<p>Art. 85 Bei gleicher Stimmenzahl entscheidet das Los.</p>
Stille Wahl	<p>Art. 86 Übersteigt die Zahl der Kandidaten die Zahl der zu besetzenden Sitze nicht, werden sie alle vom Gemeinderat ohne Wahlverhandlung als gewählt erklärt. Diese Tatsache ist im nächsten amtlichen Anzeiger bekanntzumachen.</p>
Ersatzwahl	<p>Art. 87 Entsteht während der Amtsdauer eine Vakanz, ist für den Rest der Amtsdauer eine Ersatzwahl nach den vorstehenden Bestimmungen durchzuführen.</p>

Minderheitenschutz **Art. 88** Die kantonalen Vorschriften über Minderheitenschutz im Majorzwahlverfahren bleiben vorbehalten.

D.3 Urnenabstimmungen

Stimmabgabe **Art. 89** Die Stimmberechtigten müssen auf dem amtlichen Stimmzettel handschriftlich ein „Ja“ einsetzen, wenn sie der Vorlage zustimmen, oder ein „Nein“, wenn sie sie ablehnen wollen. Sie haben auch die Möglichkeit, den Stimmzettel leer einzulegen.

Initiativen mit Gegen-
vorschlag **Art. 90** ¹ Ein allfälliger Gegenvorschlag wird gleichzeitig mit der Initiative der Volksabstimmung unterbreitet.

² Die Stimmberechtigten können gültig beiden Vorlagen zustimmen.

³ Den Stimmberechtigten werden auf demselben Stimmzettel drei Fragen vorgelegt:

1. Wollt Ihr die Initiative annehmen?
2. Wollt Ihr den Gegenvorschlag annehmen?
3. Falls sowohl die Initiative als auch der Gegenvorschlag vom Volk angenommen werden: Soll die Initiative oder der Gegenvorschlag in Kraft treten?

Für die Beantwortung der dritten Frage ist das entsprechende Feld auf dem Stimmzettel zu kennzeichnen.

⁴ Das Mehr wird für jede Frage getrennt ermittelt. Leere und ungültige Stimmen fallen dabei ausser Betracht.

⁵ Werden sowohl die Initiative als auch der Gegenvorschlag angenommen, so entscheidet das Ergebnis der dritten Frage. In Kraft tritt die Vorlage, die bei dieser Frage mehr Stimmen erzielt.

Ungültige Stimmzettel **Art. 91** ¹ Stimmzettel, die nicht vom Ausschuss abgestempelt sind, fallen ausser Betracht.

² Abgestempelte Stimmzettel sind ungültig, wenn sie

- nicht amtlich sind,
- anders als eigenhändig und handschriftlich ausgefüllt sind,
- den Willen der Stimmenden nicht eindeutig erkennen lassen,
- ehrverletzende Äusserungen oder offensichtliche Kennzeichen enthalten.

³ Bei brieflicher Stimmabgabe bleiben ausserdem die hiefür geltenden besonderen Ungültigkeitsgründe vorbehalten.

Mehrheitsprinzip **Art. 92** Eine Abstimmungsvorlage ist angenommen, wenn sie die Mehrheit der gültig abgegebenen Stimmen erhalten hat. Für die Berechnung des Mehrs fallen die leeren Stimmen ausser Betracht.

E. Öffentlichkeit, Information, Protokolle

E.1 Öffentlichkeit

- Gemeindeversammlung **Art. 93** ¹ Die Gemeindeversammlung ist öffentlich.
- ² Die Medien haben freien Zugang zur Versammlung und dürfen darüber berichten.
- ³ Über die Zulässigkeit von Bild- und Tonaufnahmen oder -übertragungen entscheidet die Versammlung.
- ⁴ Jede stimmberechtigte Person kann verlangen, dass ihre Äusserung oder Stimmabgabe nicht aufgezeichnet wird.
- Gemeinderat und Kommissionen **Art. 94** ¹ Die Sitzungen des Gemeinderates und der Kommissionen sind nicht öffentlich.
- ² Die Beschlüsse des Gemeinderates und der Kommissionen sind öffentlich, soweit nicht überwiegende öffentliche oder private Interessen entgegenstehen.

E.2 Information

- Information der Bevölkerung **Art. 95** ¹ Die Gemeinde informiert über alle Tätigkeiten von allgemeinem Interesse, soweit nicht überwiegende öffentliche oder private Interessen entgegenstehen.
- ² Sie informiert rasch, umfassend, sachgerecht und klar.
- Auskünfte **Art. 96** ¹ Jede Person hat ein Recht auf Auskunft und Einsicht in amtliche Akten, soweit nicht überwiegende öffentliche oder private Interessen entgegenstehen.
- Informations- und Datenschutzgesetzgebung ² Die kantonale Gesetzgebung über die Information der Bevölkerung und den Datenschutz bleibt vorbehalten.
- Vorschriften der Gemeinde **Art. 97** Die Gemeindeverwaltung führt eine laufend aktualisierte Sammlung der Gemeindeerlasse und hält diese zur Einsicht offen.

E.3 Protokolle

- a) Grundsatz **Art. 98** Über die Beratung der Gemeindeorgane ist Protokoll zu führen.
- b) Inhalt **Art. 99** ¹ Das Protokoll enthält
- a) Ort und Datum der Versammlung oder Sitzung,
 - b) Name des Vorsitzenden und des Protokollführers,

- c) Zahl der anwesenden Stimmberechtigten oder Sitzungsteilnehmer,
- d) Reihenfolge der Traktanden,
- e) Anträge,
- f) angewandte Abstimmungs- und Wahlverfahren,
- g) Beschlüsse und Wahlergebnisse,
- h) Rügen nach Art. 49a des Gemeindegesetzes (Rügepflicht),
- i) Zusammenfassung der Beratung und
- j) Unterschrift des Vorsitzenden und des Protokollführers.

² Die Beratung ist sachlich und willkürfrei zu protokollieren.

- c) Genehmigung des Versammlungsprotokolls

Art. 100 ¹ Der Gemeindegeschreiber legt das Protokoll der Gemeindeversammlung spätestens dreissig Tage nach der Versammlung während dreissig Tagen öffentlich auf.

² Während der Auflage kann schriftlich Einsprache beim Gemeinderat gemacht werden.

³ Der Gemeinderat entscheidet über die Einsprache und genehmigt das Protokoll.

⁴ Das Protokoll ist öffentlich.

F. Aufgaben

F.1 Aufgabenwahrnehmung

Grundsatz

Art. 101 ¹ Die Gemeinde erfüllt die ihr übertragenen und von ihr selbstgewählten Aufgaben.

² Gemeindeaufgaben können alle Angelegenheiten sein, die nicht ausschliesslich vom Bund, vom Kanton oder anderen Trägern öffentlicher Aufgaben wahrgenommen werden.

Selbstgewählte Aufgaben

Art. 102 Grundlage für die Übernahme selbstgewählter Aufgaben ist ein Erlass oder Beschluss des zuständigen Gemeindeorgans.

a) Grundlage

b) Menge, Qualität, Kosten, Finanzierung

Art. 103 ¹ Menge, Qualität und Kosten der zu erbringenden Leistung sind dabei festzulegen.

² Die finanzielle Tragbarkeit ist nachzuweisen.

Überprüfung

Art. 104 Die Aufgaben werden periodisch auf ihre Notwendigkeit hin überprüft.

F.2 Aufgabenerfüllung

Grundsatz	Art. 105 ¹ Die Aufgaben sind nach Massgabe des Rechts sowie leistungs- und kostenorientiert zu erfüllen.
Überprüfung der Leistungserbringung	² Der Gemeinderat überprüft die sachgerechte und wirtschaftliche Leistungserbringung laufend.
Träger der Aufgaben	Art. 106 ¹ Für jede Aufgabe ist zu prüfen, ob die Gemeinde sie a) selbst erfüllen, b) einem Gemeindeunternehmen zuweisen oder c) an Dritte ausserhalb der Verwaltung übertragen soll. ² Die Zusammenarbeit mit Gemeinden, privaten und öffentlich-rechtlichen Körperschaften ist anzustreben, soweit damit eine wirksamere oder kostengünstigere Leistung erbracht werden kann.
Erfüllung durch Dritte	Art. 107 ¹ Die Zuständigkeit zur Übertragung von Aufgaben an Dritte richtet sich nach der damit verbundenen Ausgabe. ² Art und Umfang der Übertragung sind in einem Reglement zu regeln, wenn diese a) zur Einschränkung von Grundrechten führen kann, b) eine bedeutende Leistung betrifft oder c) zur Erhebung von Abgaben ermächtigt.

G. Verantwortlichkeit und Rechtspflege

G.1 Verantwortlichkeit

Sorgfalts- und Schweigepflicht	Art. 108 ¹ Die Mitglieder der Gemeindeorgane und das Gemeindepersonal haben ihre Amtspflichten gewissenhaft und sorgfältig zu erfüllen. ² Sie haben Dritten gegenüber verschwiegen zu sein über Wahrnehmungen, die sie bei der Ausübung ihres Amtes machen. ³ Die Schweigepflicht besteht auch nach Ausscheiden aus dem Amt.
Disziplinarische Verantwortlichkeit	Art. 109 ¹ Die Mitglieder der Gemeindeorgane und das Gemeindepersonal unterstehen der disziplinarischen Verantwortlichkeit. ² Der Regierungsstatthalter ist Disziplinarbehörde für die Mitglieder des Gemeinderates und des Rechnungsprüfungsorgans. ³ Der Gemeinderat ist Disziplinarbehörde für die übrigen Gemeindeorgane und das Gemeindepersonal. ⁴ Die Disziplinarbehörde trifft während des disziplinarischen Verfahrens die nötigen vorsorglichen Massnahmen wie Einstellung der oder des Betroffenen im Amt oder Beweissicherung.

⁵ Vor dem Verhängen einer Disziplinarstrafe ist dem oder den Betroffenen das rechtliche Gehör zu gewähren.

⁶ Es können folgende Disziplinarstrafen verhängt werden:

- a) Verweis,
- b) Busse bis CHF 5'000.--,
- c) Einstellung im Amt bis zu sechs Monaten mit Kürzung oder Entzug der Besoldung.

⁷ Die Disziplinarbehörde veranlasst die Abberufung durch die zuständige kantonale Behörde, wenn Unfähigkeit, dauerhaft ungenügende Leistungen, schwere oder wiederholte Dienstpflichtverletzung oder ein anderer wichtiger Grund die Fortsetzung der Amtsführung unzumutbar machen.

Vermögensrechtliche
Verantwortlichkeit

Art. 110 ¹ Die Gemeinde haftet für den Schaden, den ihre Organe und das Gemeindepersonal bei der Ausübung ihrer amtlichen Tätigkeit widerrechtlich verursachen.

² Die Gemeinde haftet subsidiär für den Schaden, den andere Träger-schaften öffentlicher Gemeindeaufgaben bei der Ausübung der ihnen übertragenen Tätigkeiten widerrechtlich verursachen.

³ Die Gemeinde kann auf die Mitglieder ihrer Organe und das Gemeindepersonal, welche den Schaden verursacht haben, in gleicher Weise Rückgriff nehmen, wie der Kanton gegenüber seinen Organen.

⁴ Die besondere Gesetzgebung bleibt vorbehalten.

G.2 Rechtspflege

Beschwerde

Art. 111 ¹ Gegen Beschlüsse, Verfügungen und Wahlen sowie Abstimmungen von Gemeindeorganen kann nach den kantonalen Bestimmungen (insbesondere Verwaltungsrechtspflege-gesetz) Beschwerde geführt werden.

² Vorbehalten bleibt die besondere Gesetzgebung (insbesondere Baugesetz).

H. Übergangs- und Schlussbestimmungen

Anhang	Art. 112 Die Versammlung erlässt den Anhang I (Kommissionen) im gleichen Verfahren wie dieses Reglement.
Übergangsbestimmungen	Art. 113 ¹ Der Gemeinderat und die im Anhang I aufgeführten ständigen Kommissionen werden auf den 1. Januar 2018 auf eine einheitliche Amtsdauer von vier Jahren neu gewählt. Alle Amtsdauern enden auf den 31. Dezember 2017. ² Für Behördenmitglieder, die beim Inkrafttreten des Reglements im Amt stehen, gilt die Amtszeitbeschränkung rückwirkend. Angebrochene Amtsdauern werden dabei nicht berücksichtigt. ³ Auf den 31. Dezember 2017 werden alle Kommissionen, mit Ausnahme der im Anhang I aufgeführten ständigen Kommissionen, aufgehoben.
Inkrafttreten	Art. 114 ¹ Dieses Reglement tritt unter Vorbehalt der Genehmigung durch das Amt für Gemeinden und Raumordnung auf den 1. Juli 2017 in Kraft. ² Es hebt das Organisationsreglement vom 3. Juni 2013 und weitere widersprechende Vorschriften auf. Die Gemeindeversammlung vom 12. Juni 2017 nahm dieses Reglement an. NAMENS DER EINWOHNERGEMEINDE Der Präsident: Die Sekretärin: sig. Paul Ischi sig. Therese Grütter

Auflagezeugnis

Die Gemeindeschreiberin hat dieses Reglement 30 Tage vor der Versammlung in der Gemeindeverwaltung öffentlich aufgelegt. Sie gab die Auflage in den amtlichen Anzeigern Nr. 18 vom 4. Mai 2017 und Nr. 22 vom 8. Juni 2017 bekannt.

4539 Rumisberg, 14. Juni 2017

Die Gemeindeschreiberin:

sig. Therese Grütter

Reglementsänderungen

Die Stimmberechtigten der Einwohnergemeinde Rumisberg haben die Änderungen im Organisationsreglement zum Artikel 64 und zum Anhang I an der Gemeindeversammlung vom 28. November 2022 genehmigt.

EINWOHNERGEMEINDE RUMISBERG



Paul Ischi
Gemeindepräsident

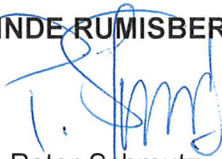

Peter Schmutz
Gemeindeschreiber a. i.

Auflagezeugnis

Der Gemeindeschreiber a. i. hat dieses Reglement 30 Tage vor der Versammlung in der Gemeindeverwaltung öffentlich aufgelegt. Er gab die Auflage in den amtlichen Anzeigern Nr. 43 vom 27. Oktober und Nr.47 vom 24. November 2022 bekannt.

4539 Rumisberg, 5. Dezember 2022

Der Gemeindeschreiber a. i.

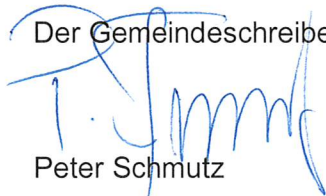

Peter Schmutz

Das Inkrafttreten dieses Reglements ist im amtlichen Anzeiger Nr. 51 vom 22. Dezember 2022 publiziert worden.

GENEHMIGT durch das Amt für
Gemeinden und Raumordnung

am: 10. Jan. 2023

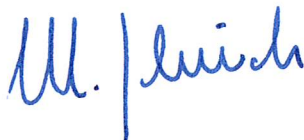

Anhang I: Ständige Kommission

Hoch- und Tiefbaukommission

Mitgliederzahl:	mindestens 5, maximal 7
Präsident von Amtes wegen:	Ressortverantwortlicher Gemeinderat
Mitglied von Amtes wegen	Ein zweites Gemeinderatsmitglied
Wahlorgan:	Gemeinderat; die Kommission ist berechtigt, dem Gemeinderat unverbindliche Wahlvorschläge zu unterbreiten
Übergeordnete Stellen:	Gemeinderat
Untergeordnete Stellen:	Gemeindewerkmeister Brunnenmeister Hauswarte Aushilfspersonal Strassenwesen, Wasserbau Aushilfspersonal Wasser/Abwasser/Abfall Aushilfspersonal Reinigungsdienst
Aufgaben:	Kontrolle und Unterhalt aller Hoch- und Tiefbauten, die Eigentum der Einwohnergemeinde sind: <ul style="list-style-type: none">- Öffentlicher Weg- und Strassenbau- Öffentliche Beleuchtung- Öffentlicher Verkehr- Wasserversorgung- Abwasserentsorgung- Wasserbau- Instandhaltung Liegenschaft und Anlagen
Finanzielle Befugnisse:	Verwendung verfügbarer Budgetkredite
Sekretariat/Protokollführung	Gemeindeverwaltung
Unterschrift:	Präsident und Sekretär
Besonderes:	Der Werkmeister amtet als Beisitzer der Kommission mit beratender Stimme und Antragsrecht.

²Schulkommission

Schulkommission

Mitgliederzahl:	5 Mitglieder
Mitglied von Amtes wegen:	Ressortverantwortlicher Gemeinderat
Wahlorgan:	Gemeinderat 2 Mitglieder Gemeinde Farnern 2 Mitglieder
Amtsdauer:	4 Jahre beginnend am 1. Januar und endend am 31. Dezember.
Übergeordnete Stelle:	Gemeinderat
Untergeordnete Stelle:	Schulleitung
Aufgaben:	Die Schulkommission nimmt die strategische Führung des Kindergartens, der Primarschule, der Tagesschule und der besonderen Massnahmen sowie die Aufsicht wahr.
Sachliche Befugnisse:	<ul style="list-style-type: none">a) Schülerinnen und Schüler<ul style="list-style-type: none">– Verweis, Gefährdungsmeldung, Anzeige– temporärer Unterrichtsausschlussb) Pädagogik<ul style="list-style-type: none">– Genehmigung Leitbild und der Hausordnung– Festlegung von Grundsätzen zur Umsetzung des Leitbildes, insbesondere zur Qualitätsevaluation und -entwicklung und zur Weiterbildung der Angestellten– Entscheid über Qualitätsevaluationen der Schule– Entscheid über die strategische Ausrichtung der Tagesschulangebote– Genehmigung der Entwicklungsschwerpunkte der Schule (Schulprogramm) und Controlling über die Umsetzung.– Entscheid über die Berichterstattung an den Kantonc) Organisation Schule<ul style="list-style-type: none">– Entscheid über Umfang und Öffnungszeiten der Tagesschulangebote– Entscheid über Abweichungen zum kantonalen Gebührentarif der Tageschulangebote– Entscheid über die Kosten der Mahlzeiten in Tagesschulangeboten– Genehmigung des freiwilligen Schulsports– Erlass von Grundsätzen zur Information und zur Eltern- und Schülermitwirkung– Genehmigung der Jahresplanung (Unterrichtsschluss vor Ferien, Ausnahmen zu Blockzeiten))

² Eingefügt durch Beschluss der Gemeindeversammlung vom 28. November 2022

- Festlegung von Rahmenvorgaben zum Stundenplan
- Entscheid über die ausserschulische Benutzung der Schul- und Sportanlagen während der Unterrichtszeit
- Entscheid über die Organisation der schulärztlichen und schulzahnärztlichen Untersuchung
- Organisation der Schülertransporte

d) Personal

da) Anstellung der Schulleitung und der Lehrkräfte nach den Bestimmungen des Gesetzes über die Anstellung der Lehrkräfte (LAG, BSG 430.250)

db) Die Anstellung des Schularztes und des Schulzahnarztes nach den Bestimmungen der Personalgesetzgebung (PG; BSG 153.01 und PV; BSG 153.011.1)

dc) Anstellung des weiteren Personals gemäss den Bestimmungen des Personalreglements

e) Tagesschule

f) Organisation Kommission

Die Kommission konstituiert sich selbst und regelt die Unterschriftsberechtigung

Finanzielle Befugnisse:

- Verfügt über Budgetkredite
- Erhebt die Gebühren für Betreuungsstunden

Anhang II: Verwandtenausschluss

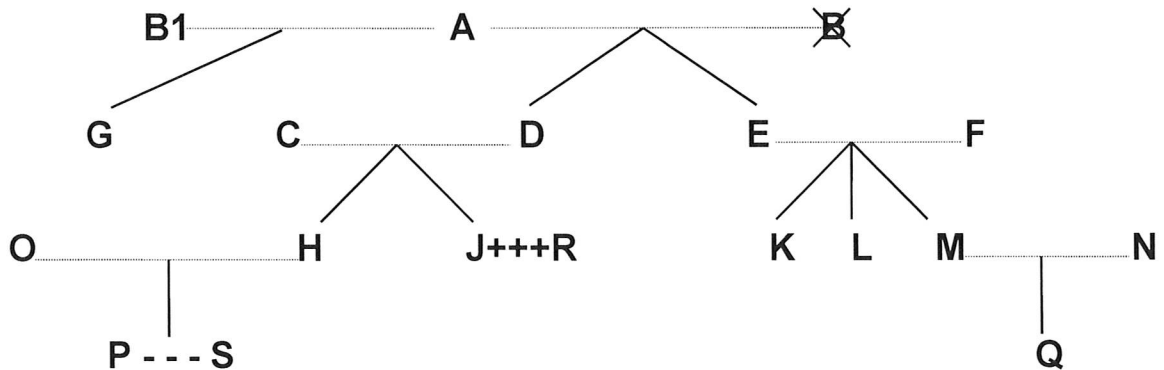

Legende:

-----	= Ehe
	= Abstammung
X	= verstorben
+++	= eingetragene Partnerschaft
---	= faktische Lebensgemeinschaft

Dem Gemeinderat dürfen nicht gleichzeitig angehören		Beispiele:
a) Verwandte in gerader Linie	Eltern - Kinder	A mit D, E und G; F mit K, L und M; D mit H und J
	Grosseltern - Grosskinder	A mit H, J, K, L und M
	Urgrosseltern - Urgrosskinder	A mit P und Q
b) Verschwägte in gerader Linie	Schwiegereltern	A mit C und F; E und F mit N; C und D mit O; C und D mit R
	Schwiegersohn/Schwiegertochter	O mit C und D; N mit E und F; R mit C und D
	Stiefeltern/Stiefkinder	B1 (2. Ehefrau von A) mit D und E
c) voll- und halbbürtige Geschwister	Bruder/Schwester, Stiefbruder/-schwester	K mit L und M; H mit J; G mit D und E
d) Ehepaare	Ehepartner	A mit B1; C mit D; O mit H
e) eingetragene Partnerschaft	eingetragener Lebenspartner	J mit R
f) faktische Lebensgemeinschaft	Lebenspartner	P mit S

Ebensowenig dürfen Personen, die mit

- Mitgliedern des Gemeinderates,
- Mitgliedern von Kommissionen oder
- Vertreterinnen/Vertretern des Gemeindepersonals

in obiger Weise verwandt, verschwägert, verheiratet oder in eingetragener Partnerschaft oder faktischer Lebensgemeinschaft verbunden sind, dem Rechnungsprüfungsorgan angehören.